

Star プリンタ 印刷マニュアル

Rev.1.0

販売元: 株式会社クリエイティブ・マシンリ・インターナショナル (略称 CMI)

製造元: スター精密株式会社

ドキュメントの履歴

日付	変更内容
2016年 1月 7日	第一版発行

目次

1. プリンタの設定	3
1-1. レシートプリンタ TSP654IIBI-PS の場合	4
◆ ペアリング手順	4
1-2. モバイルプリンタ SM-S210i の場合	6
◆ ペアリング手順	6
2. 印刷できなかった時の対応方法	8
2-1. LED 表示での接続の確認	8
2-2. 事前準備: 『StarIO SDK』アプリのインストール方法	9
2-3. 『StarIO SDK』アプリを使用した接続確認方法	10
2-4. 『StarIO SDK』アプリを使用した印刷確認方法	14
3. プリンタの自己印字方法	16
3-1. レシートプリンタ TSP654IIBI-PS の場合	16
3-2. モバイルプリンタ SM-S210i の場合	16

1. プリンタの設定

Bluetooth プリンタをご使用になるために

スター精密製 Bluetooth プリンタをご使用になるためには、お手持ちの iOS デバイスとスター精密製 Bluetooth プリンタをペアリングする必要があります。

お手持ちの iOS デバイスとスター精密製 Bluetooth プリンタの簡単ペアリング手順を説明いたします。
ペアリング作業の想定時間は 1 分です。

プリンタによって、設定方法が異なりますので、御購入のプリンタにあわせたペアリング手順を参照ください。

1-1. レシートプリンタ TSP654IIBI-PS の場合

◆ ペアリング手順

1. iOS デバイスの『設定』を、起動してください
2. 設定画面内で『Bluetooth』を ON にしてください



3. プリンタ本体の電源を ON してください



4. プリンタの背面にある『PAIR ボタン』を 5 秒以上押してください
『LED』が“緑点灯状態”から、“緑色点滅状態”になります
『LED』が“緑色点滅状態”になってから 60 秒間がペアリング可能な状態です

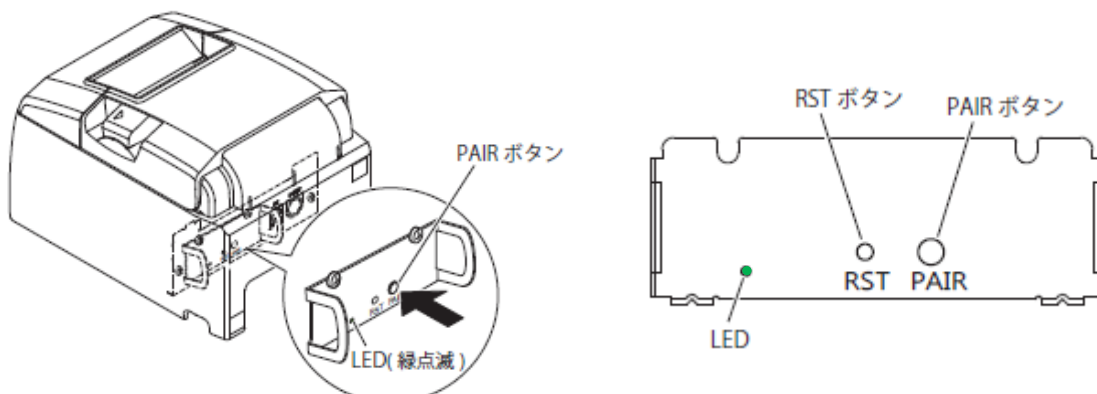

<参考> LED 状態別の Bluetooth 通信状態

- 緑点灯：未接続状態
- 緑点滅：ペアリング待ち状態
- 青点灯：接続（通信）中
- 紫点滅：Auto connection 有効

5. iOS デバイスの Bluetooth 画面にて“デバイスの検索”を行います
6. 表示されたデバイスから『Star Micronics』を選択してください



7. デバイス選択後、PIN を『1234』入力することでペアリングが開始されます。

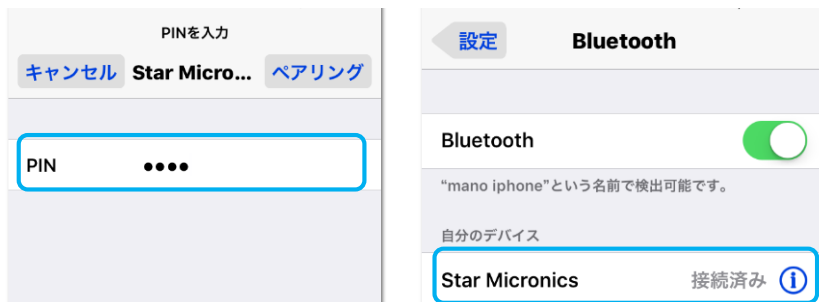

iOS ではペアリング完了後、プリンタ背面『LED』が“青色点灯状態”になります

以上でペアリングが完了となります。

1-2. モバイルプリンタ SM-S210i の場合

◆ ペアリング手順

1. iOS デバイスの『設定』を、起動してください
2. 設定画面内で『Bluetooth』を ON にしてください



3. プリンタ本体の『電源ボタン』を 5 秒以上長押しして、電源を ON してください



5. iOS デバイスの Bluetooth 画面にて“デバイスの検索”を行います
6. 表示されたデバイスから『Star Micronics』を選択してください



7. デバイス選択後、PIN を『1234』入力することでペアリングが開始されます。



iOS ではペアリング完了後、『Bluetooth ランプ』が常時“青色点灯状態”になります

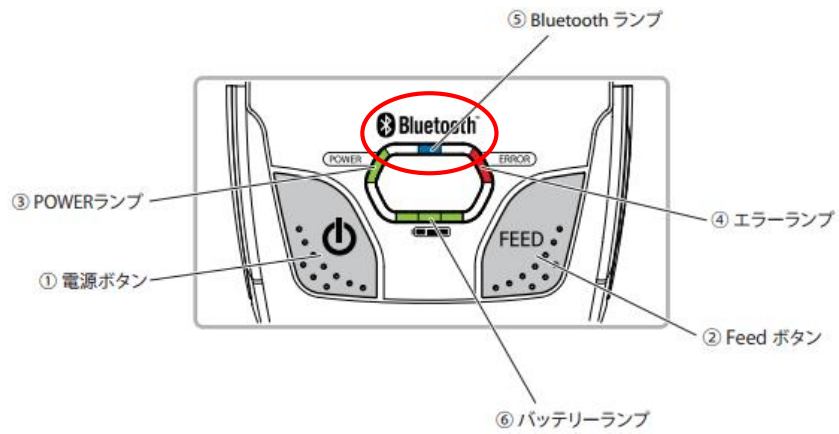

以上でペアリングが完了となります。

2. 印刷できなかった時の対応方法

スター精密製 Bluetooth プリンタから印刷ができなかった時は、App Store より、印刷テスト用のアプリ『StarIO SDK』をダウンロードし、印刷の確認を行ってください。

2-1. LED 表示での接続の確認

プリンタの『Bluetooth ランプ』が**青色**に点灯していることを確認してください。

<TSP654IIBI-PS>

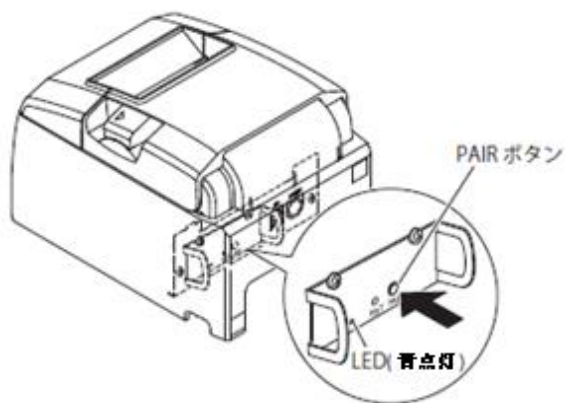

<SM-S210i>

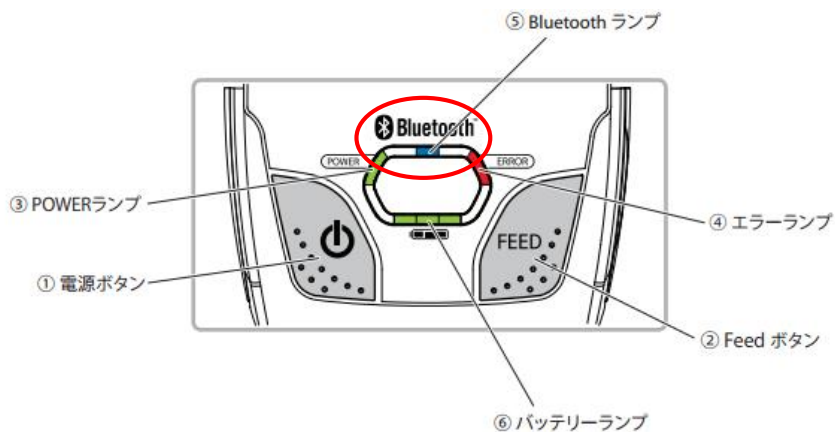

点灯している場合 → 『StarIO SDK』アプリを使用して印刷確認を行ってください。

点灯していない場合 → "1. プリンタの設定"の項目を参照して、プリンタをペアリングしてください。

2-2. 事前準備: 『StarIO SDK』アプリのインストール方法

スター精密製プリンタ専用の印刷確認アプリ『StarIO SDK』のインストールと使用方法の手順について、説明いたします。

『Air ペイメント』アプリから印刷が出来なかった時、プリンタの状態を確認することが出来ます。

1. iOS デバイスの『App Store』を、起動してください

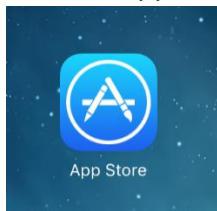

2. アプリの検索画面にて、“stario sdk”と入力して『StarIO SDK』アプリを検索して、インストールしてください。

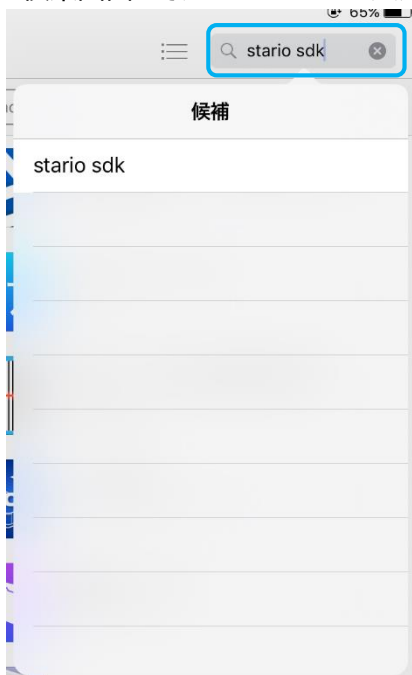

2-3. 『StarIO SDK』アプリを使用した接続確認方法

『StarIO SDK』アプリを使用して、プリンタが接続されているかの確認を行います。

1. iOS デバイスの『StarIO SDK』アプリを、アイコンをタップして、起動してください。

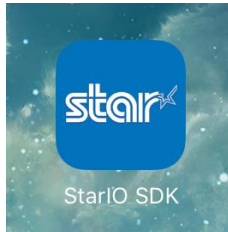

2. プリンタの種類を選択してください。

TSP654IIBI-PS → 『Star Thermal Desktop Printers』(青枠)を選択してください。

SM-S210i → 『Star Portable Printers / mPOP』(オレンジ枠)を選択してください。



3. エミュレーションを選択してください。

TSP654IIBI-PS → 『Line Mode Commands』(青枠)を選択してください。



SM-S210i → 『ESC/POS (Portable Only)』(オレンジ枠)を選択してください。

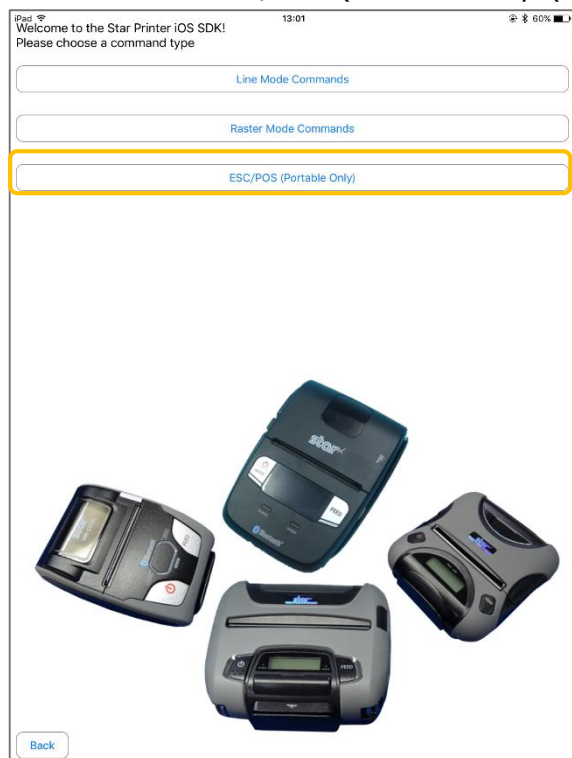

4. メインメニュー画面が表示されますので、『Search』ボタンをタップして、プリンタの検索を行います。
『Search』ボタンをタップすることにより、iOS デバイスと接続されているスター精密製プリンタが表示されます。

TSP654IIBI-PS → 『Star Micronics』が検索されます。選択してください。

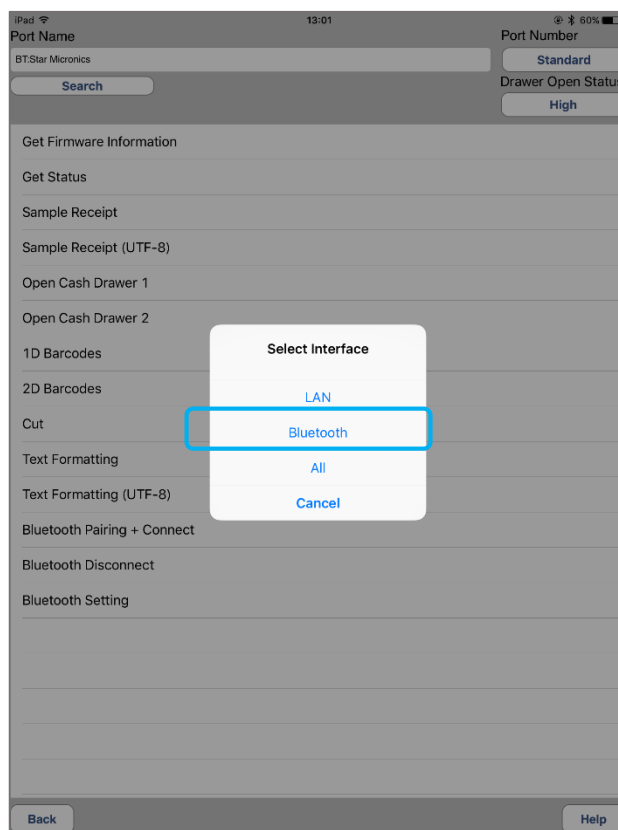
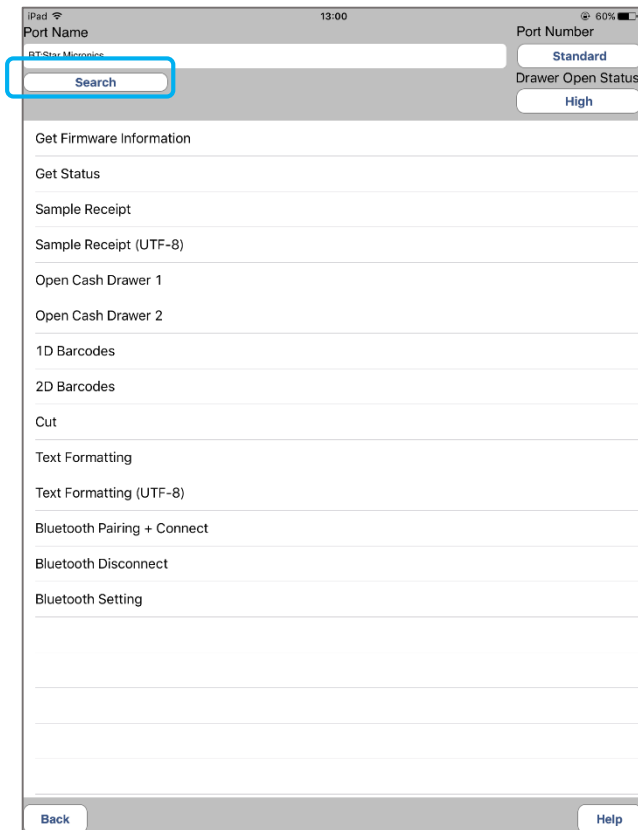

SM-S210i → 『SM-S210』が検索されます。選択してください。

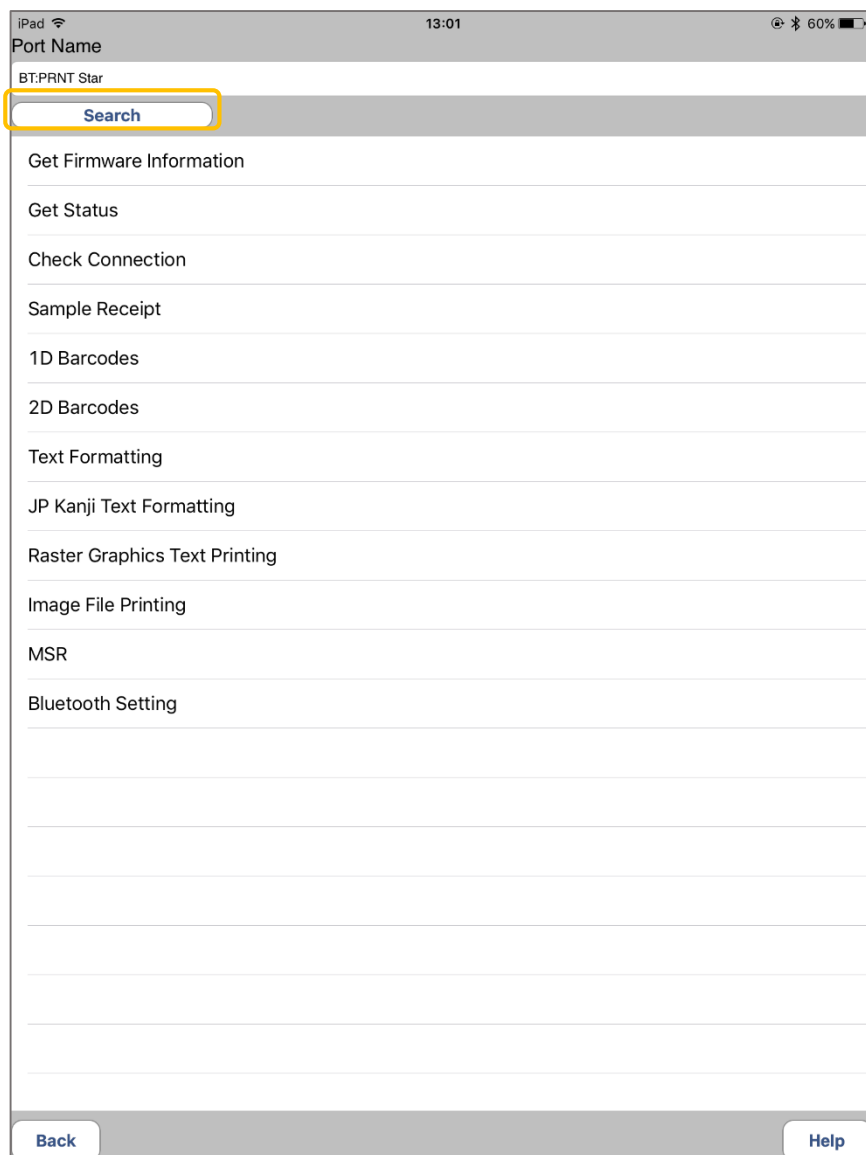

プリンタが検索された場合 → 『StarIO SDK』アプリを使用して印刷確認を行ってください。

プリンタが検索されなかった場合 → "1. プリンタの設定"の項目を参照して、プリンタをペアリングしてください。

2-4. 『StarIO SDK』アプリを使用した印刷確認方法

『StarIO SDK』アプリを使用して、プリンタから問題なく印刷できるかの確認を行います。

- “2-3. 『StarIO SDK』アプリを使用した接続確認方法”に沿って、プリンタを選択します。
TSP654IIBI-PS → 『Star Micronics』が検索されます。
SM-S210i → 『SM-S210』が検索されます。

プリンタが検索されなかった場合は、“1. プリンタの設定”の項目を参照して、プリンタをペアリングしてください。

- メインメニュー画面から『Sample Receipt』を選択して、実行してください。



『Japanese』を選択してください。

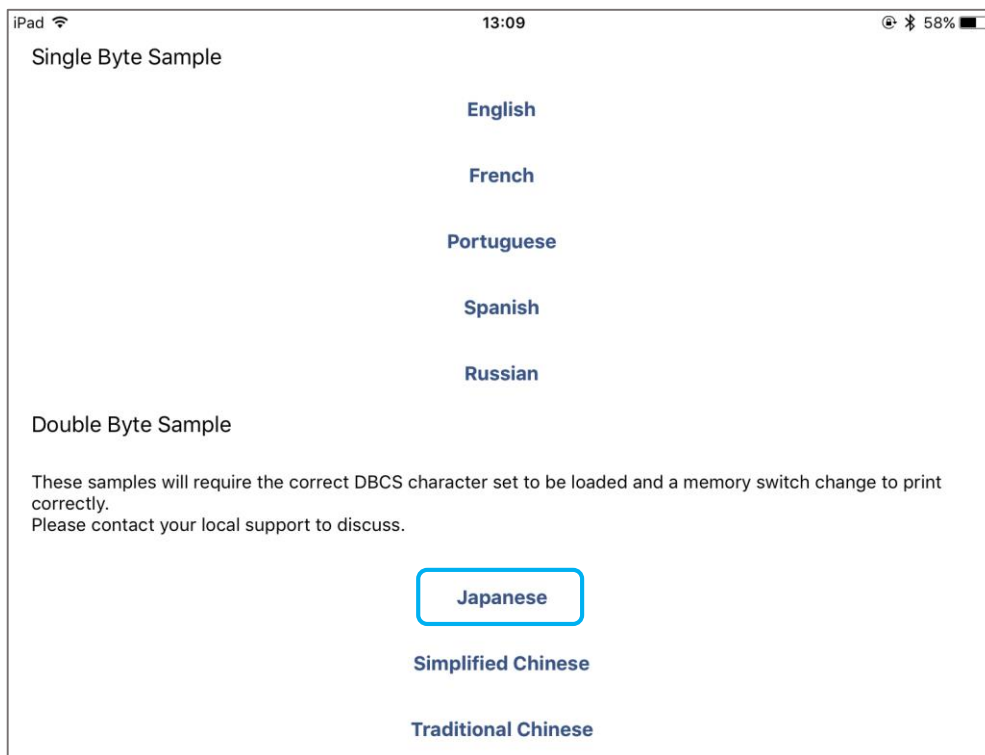

TSP654IIBI-PS → 『3 inch』(青枠)を選択して、印刷実行してください。

SM-S210i → 『2 inch』(オレンジ枠)を選択して、印刷実行してください。

<TSP654IIBI-PS>

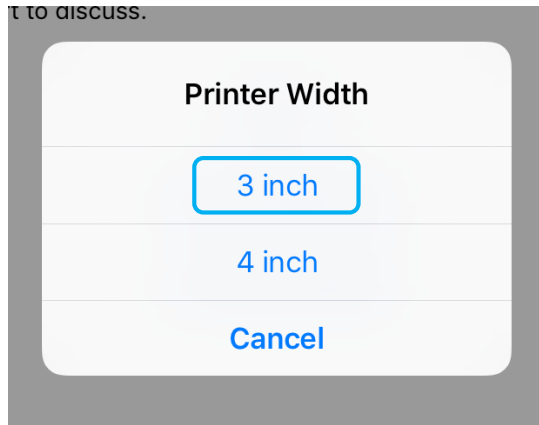

<SM-S210i>

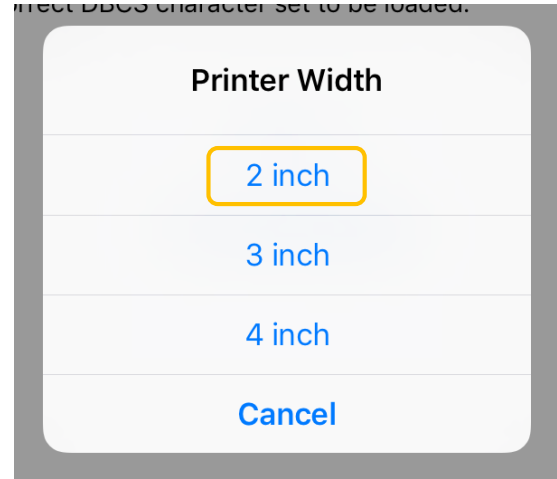

印刷が成功した場合 → もう一度『Air ペイメント』アプリより印刷を実行してください。

印刷できなかった場合は、『Air ペイメント』ヘルプデスクにお問い合わせください。

印刷が失敗した場合 → 以下の可能性が考えられます。

- ・プリンタの電源は入っておりますか？
- ・iOS デバイスとプリンタはペアリングされていますか？(『Bluetooth ランプ』の確認)
- ・プリンタの故障(*1)

*1) プリンタの故障が考えられます。

プリンタの自己印字を行い(“3.プリンタの自己印字方法”の項目参照)、下記にお問い合わせください。

プリンタ故障が確定した場合の修理についての問合せ先

CMI プリンターサポートデスク

TEL: 03-6743-7376

受付時間：年末年始 夏季休暇を除く 平日 9:00～12:00 13:00～17:00

3. プリンタの自己印字方法

“1. プリンタの設定”や“2. 印刷できなかった時の対処法”を実行して、印刷が出来なかった場合、プリンタの故障の可能性があります。

下記の手順に従って、自己印字を行い、販売代理店に御連絡ください。

事前に、ロール紙が正しくセットされていることを確認してください。

3-1. レシートプリンタ TSP654IIBI-PS の場合

1. カバーが閉まっている状態で『FEED』ボタンを押しながら電源を ON します。
2. 自己印字が開始され、F/W Version、Dip Switch、Memory Switch 等の設定を印字します。

3-2. モバイルプリンタ SM-S210i の場合

1. カバーが閉まっている状態で『FEED』ボタンを押しながら MODE(電源)ボタンを押し、電源を ON します。
2. 自己印字が開始されます。印字が終了するまで、ボタンを押し続けてください。
F/W Version、通信モード、印刷設定等の設定を印字します。

プリンタ故障が確定した場合の修理についての問合せ先

CMI プリンターサポートデスク

TEL: 03-6743-7376

受付時間：年末年始 夏季休暇を除く 平日 9:00～12:00 13:00～17:00